

de BETRIEBSANWEISUNG
Elektrozaungerät

en OPERATING INSTRUCTION
Electric Fencer

fr MODE D'EMPLOI
Électrificateur de Clôture

it ISTRUZIONI D'USO
Recinto Elettrico

EQUISTOP B2

Type 10620

9V /12V DC

44 mA

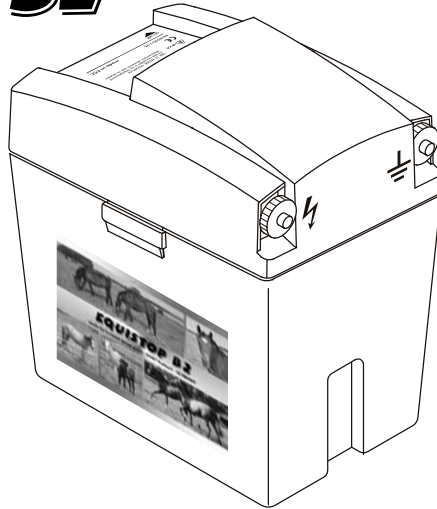

Leerlaufspannung - Voltage at no load Tension à vide - Voltaggio senza carico	12000 V
Spannung bei 500 Ω (Tierberührung) - Voltage at 500 Ω (animal contact) Tension à 500 Ω - Voltaggio a 500 Ω (contatto animale)	2200 V
Max. Zaunlänge - Max. fence line length Longueur électrifiée - Lunghezza massima recinzione	10 km (CEE)



LEBEN MIT DEM TIER

horizont group gmbh
Division agrartechnik

Postfach 13 29
34483 Korbach

Homberger Weg 4-6
34497 Korbach
GERMANY

Telefon: +49 (0) 56 31 / 5 65-1 00
Telefax: +49 (0) 56 31 / 5 65-1 20

agrار@horizont.com
www.horizont.com



Fig. 1

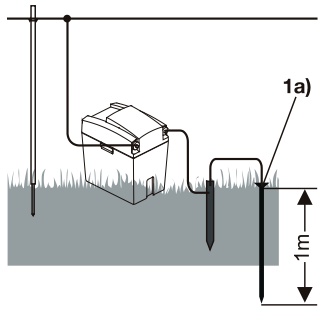

Fig. 2

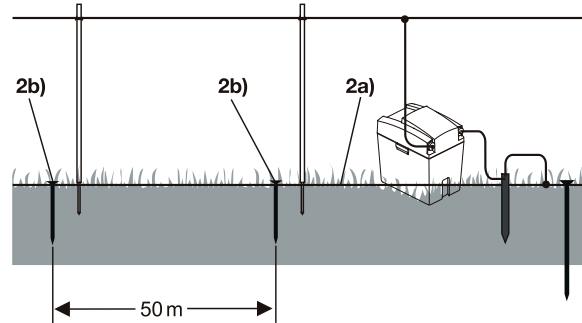

Fig. 3

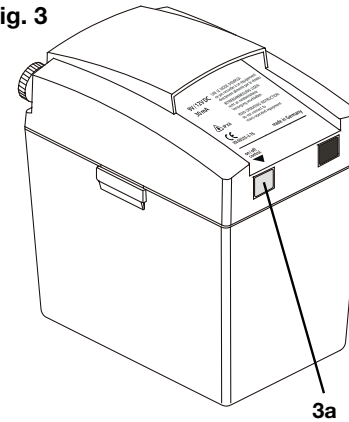
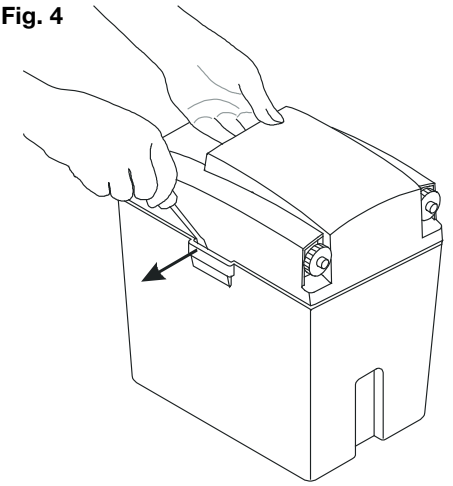
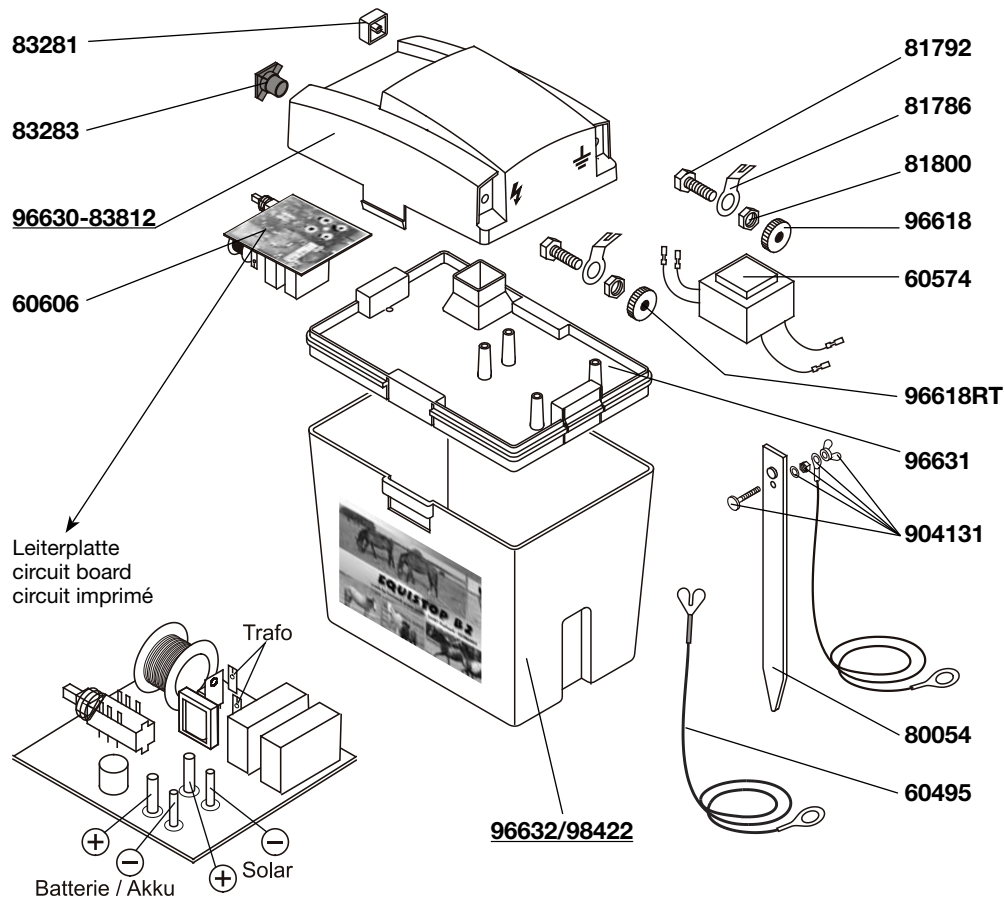

Fig. 4



Ersatzteile / spare parts / pièces détachées



de

Betriebsanweisung des Elektrozaungerätes

EQUISTOP B2

in Verbindung mit den Errichtungs- und Sicherheitshinweisen für Elektrozaungeräte SECURA (www.horizont.com)

Das Elektrozaungerät ist geeignet zum Hüten von Haustieren, wie Kühen und Pferden. Das Gerät kann mit 9V oder 12V Batterie betrieben werden. Das Gerät gibt im Rhythmus von ca 1,2 Sekunden Hochspannungsimpulse an den angeschlossenen Zaun ab. Diese Impulse sind in der Lage, die Isolation durch das Tierfell zu durchschlagen und ausreichende Schreckimpulse zu erzeugen, wenn der Zaun ordnungsgemäß aufgebaut ist. Die Elektronik des Gerätes sorgt für etwa konstante Impulswerte auch bei abfallender Batteriespannung.

MONTAGE: Gerät an einer möglichst feuchten Stelle aufstellen, Zaun- und Erdkabel anschließen, dabei den Erdpfahl soweit als möglich in den Boden eintreten und evtl. zusätzlich einen ca. 1m langen Erdpfahl (1a) verwenden (siehe Fig. 1). Bei trockenem Boden und langem Zaun einen zusätzlichen Erdleiter (2a) mit Zwischenerdern (2b) verlegen (siehe Fig. 2)

BETRIEB: Gerät mit Druckstenschalter (3a) einschalten (siehe Fig. 3) - nach einigen Sekunden leuchtet im Fenster (3a) eine grüne LED im Rhythmus der Impulse auf. Das Gerät gibt Impulse an den Zaun ab. Leuchtet die LED nicht auf, ist entweder die Batterie leer oder es liegt ein Defekt im Gerät vor.

BATTERIEWECHSEL (Fig.4) : Gerät öffnen und Batterie wechseln, dabei auf richtige Polarität der Anschlußkabel achten - rot an +. Danach Oberteil auf das Unterteil aufsetzen und drücken, bis die seitlichen Schnappverbindungen hörbar einrasten.

VORSCHRIFTEN: Das Gerät entspricht den Sicherheits- und Funkentstörvorschriften für Elektrozaungeräte (CE- Zeichen).

SERVICE: Reparaturen dürfen nur von qualifizierten Personen durchgeführt werden. Es sind nur die vom Hersteller vorgeschriebenen Ersatzbauteile zu verwenden.

TECHNISCHE ÄNDERUNGEN VORBEHALTEN !

EQUISTOP B2

in connection with SECURA safety hints (www.horizont.com)

The fence controller can contain domestic animals as cows and horses. It is supplied by a dry battery of 9 Volts or 12 Volts. The controller delivers high voltage pulses into the connected fence with a sequence of 1.2 seconds. The pulses are able to penetrate the insulating hide of the animal and to provide shock pulses if the fence is orderly installed. The output pulses have constant performance even if the battery voltage is decreasing.

INSTALLATION:

Drive the ground rod until it stops into a wet place close to the energizer. It is recommended to use an additional 1m rod (1a) under dry conditions (see Fig. 1), and in case of long fences and dry conditions use an additional ground wire (2a) with intermediate rods (2b) (see Fig. 2).

OPERATION AND CONTROL:

Turn on with button (Fig.3 / 3a). After few seconds a green LED is flashing with the pulses (see window 3a). The controller gives pulse into the fence.

If there is no flashing either the battery is flat or there is a fault in the controller.

CHANGING THE BATTERY (Fig. 4):

Separate the upper energizer unit from the battery housing and change the battery - mind the right polarity - red to + .

Press the upper part onto the lower part and press until the snaps engage with an audible click.

STANDARDS:

The energizer conforms to the european safety and EMC standards, it is CE marked.

SERVICE:

Repair is only to be made by qualified service personnel.

Only by the manufacturer commanded replacement parts must be used.

SUBJECT TO TECHNICAL ALTERATIONS !

EQUISTOP B2

en liaison avec les remarques sur l'installation et la sécurité des électrificateurs de clôture (SECURA)

L'appareil pour clôture électrique est conçu pour la garde des animaux domestiques comme les vaches ou les chevaux.

Il sera alimenté par une batterie de 9 V ou 12 V. L'appareil délivre des impulsions de haute tension au rythme d'une toutes les 1,2 secondes à la clôture raccordée. Ces impulsions sont capables de traverser l'isolateur que représente la peau de l'animal et d'engendrer un effet de peur suffisant, lorsque la clôture est montée correctement. L'électronique de l'appareil veille à garder les impulsions constantes, ainsi qu'à éviter les chutes de tension.

MONTAGE:

L'appareil doit être installé sur un endroit le plus humide possible, les câbles de la clôture et de terre connectés, en enfonçant le piquet de maintien et celui de la terre aussi loin que possible dans le sol, et éventuellement utiliser en plus un piquet de terre (1a) d'une longueur d'un mètre (fig.1). - (fig. 2) Par sol sec et clôture longue, on devra poser un conducteur de terre supplémentaire (2a) avec des prises de terre intermédiaires (2b) (tous les 50 m) le long de la clôture.

UTILISATION (fig. 3):

Allumer l'appareil avec le bouton poussoir (3a) – après quelques secondes, une LED vert, dans la fenêtre (3a), clignote au rythme des impulsions. L'appareil donne des impulsions à la clôture.

Si la LED ne clignote pas, la batterie est déchargée ou il y a un défaut dans l'appareil.

CHANGEMENT DE LA BATTERIE (fig. 4):

Ouvrir l'appareil et changer la batterie, respecter la bonne polarité en faisant attention au branchement des fils (le rouge sur le +). Après cela, replacer la partie supérieure sur le boîtier inférieur et presser jusqu'à l'enclenchement audible.

CONFORMITÉ:

L'appareil est conforme aux normes de sécurité et de radio interférence pour les clôtures électriques, il porte la marque CE.

SERVICE:

Les réparations ne doivent être faites que par des personnes qualifiées.

Utiliser uniquement les pièces détachées et composants du fabricant.

SOUS RÉSERVE DE CHANGEMENTS TECHNIQUES !

EQUISTOP B2

Rispondente alle norme costruttive e di sicurezza per gli apparecchi elettrificatori di recinzioni SECURA (www.horizont.com)

La centralina può essere usata per gli animali come le mucche e cavalli. È fornito da una batteria a secco da 9 volt o da una batteria ricaricabile da 12 volt. Durante la carica di batterie 12 volt deve essere disposta in una zona bene arieggiata. La centralina è preparata per il collegamento ad una pila solare.

La centralina trasporta gli impulsi ad alta tensione nella recinzione collegata con una sequenza di 1.2 secondo. Gli impulsi possono penetrare il pellame isolante dell'animale e fornire gli impulsi di scossa se la recinzione è installata correttamente. Gli impulsi dell'uscita hanno prestazioni costanti anche se la tensione della batteria sta diminuendo.

INSTALLAZIONE:

Portare l'asta a terra e porla in un posto bagnato vicino alla centralina. È suggerito utilizzare un'asta supplementare di 1m (1a) in circostanze asciutte (veda la fig. 1) e nel caso di recinzioni lunghe e in zone asciutte usare un filo di messa a terra supplementare (2a) con i coni retinici intermedi (2b) (veda la fig. 2).

Collegare (\perp) al filo di messa a terra e (⚡) alla recinzione

CONTROLLO E OPERATIVITÀ:

Accenda con il tasto (3a) (veda la fig. 3). Dopo pochi secondi un LED verde lampeggerà sotto la finestrella (3a). Lo stimolatore dà l'impulso nella recinzione. Se non c'è lampeggio o la batteria è scarica o c'è un difetto nella centralina.

SOSTITUZIONE BATTERIA (FIG. 4):

Separi l'unità superiore dello stimolatore dall'alloggiamento della batteria e cambi la batteria prestando attenzione alla polarità (red+/nero -). Premere fino ad udire un rumore di aggancio.

SERVICE:

La riparazione deve essere fatta soltanto da personale di servizio qualificato. Utilizzare parti di ricambio originali.

CON RISERVA DI EVENTUALI MODIFICHE !



**Konformitätserklärung
Declaration of conformity
Déclaration de conformité**

Seite: 1

von: 1

Wir **horizont gerätewerk gmbh**
Homberger Weg 4-6, D-34497 Korbach

erklären in alleiniger Verantwortung, dass das Produkt

Elektrozaengerät **horizont** **equiSTOP B2** **Typ 10620** **Ser. No. > 2223160**

(Bezeichnung, Typ oder Modell, Seriennummer)

auf das sich diese Erklärung bezieht, mit den EG-Richtlinien **2002/95/EG** (RoHS), **2002/96/EG** (WEEE) und **2004/108/EG** (EMV) übereinstimmt.

Die Beurteilung des Produktes im Bezug auf die Elektromagnetische Verträglichkeit (EMV) basiert auf folgenden Normen:

EN 55014-1:2006 + A1:2009 **EN 61000-3-2:2006 + A1:2009 + A2:2009**

EN 55014-2:1997 + Corrigendum:1997 +A1:2001 +A2.2008 **EN 61000-3-3:2008**

(Titel und/oder Nummer sowie Ausgabedatum der Norm(en) oder der anderen normativen Dokumente)

Das Gerät entspricht den Sicherheitsnormen:

EN 60335-1:2002 + A11:2004 + A1:2004 + A12:2006 + Corrigendum:2006 + A2:2006 + A13:2008

EN 60335-2-76:2005 + A1:2006 + A11:2008 + A12:2010

We **horizont gerätewerk gmbh**
Homberger Weg 4-6, D-34497 Korbach

declare under our sole responsibility that the product

Electric fence energizer **horizont** **equiSTOP B2** **Typ 10620** **Ser. No. > 2223160**

(name, type or model, lot, serial number)

to which this declaration relates is in conformity with the European Directives **2002/95/EG** (RoHS), **2002/96/EG** (WEEE) and **2004/108/EC** (EMC).

The product assessment concerning Electromagnetic Compatibility (EMC) is based on the following standards:

EN 55014-1:2006 +A1:2009 **EN 61000-3-2:2006 + A1:2009 + A2:2009**

EN 55014-2:1997 + Corrigendum:1997 +A1:2001 +A2.2008 **EN 61000-3-3:2008**

(title and/or number and date of issue of the standard(s) or other normative document(s))

The energizer complies with the safety standard:

EN 60335-1:2002 + A11:2004 + A1:2004 + A12:2006 + Corrigendum:2006 + A2:2006 + A13:2008

EN 60335-2-76:2005 + A1:2006 + A11:2008 + A12:2010

Nous **horizont gerätewerk gmbh**
Homberger Weg 4-6, D-34497 Korbach

déclarons sous notre seule responsabilité que le produit

Electrificateur de clôture **horizont** **equiSTOP B2** **Typ 10620** **Ser. No. > 2223160**

(nom, type ou modèle, numéro d'échantillon ou de série)

auquel se réfère cette déclaration est conforme aux Directives Européen **2002/95/EG** (RoHS), **2002/96/EG** (WEEE) et **2004/108/CE** (CEM).

L'appréciation du produit par rapport à sa compatibilité électromagnétique (CEM) se base sur les règlements suivants:

EN 55014-1:2006 +A1:2009 **EN 61000-3-2:2006 + A1:2009 + A2:2009**

EN 55014-2:1997 + Corrigendum:1997 +A1:2001 +A2.2008 **EN 61000-3-3:2008**

(titre et / ou numéro et date de publication de la / (des) norme(s) ou autre(s) document(s) normatif(s))

L'electrificateur correspond aux standard de securité :

EN 60335-1:2002 + A11:2004 + A1:2004 + A12:2006 + Corrigendum:2006 + A2:2006 + A13:2008

EN 60335-2-76:2005 + A1:2006 + A11:2008 + A12:2010

Korbach, den 10.Januar 2011

Geschäftsführer: Rechtsverbindliche Unterschrift
Managing Director: Legally binding signature
Gérant: Signature obligatoire de droit

horizont gerätewerk gmbh

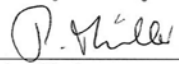
Robert Mueller



Konformitätserklärung Declaration of conformity Déclaration de conformité

Seite: 1

von: 1

Wir **horizont gerätewerk gmbh**
Homberger Weg 4-6, D-34497 Korbach

erklären in alleiniger Verantwortung, dass das Produkt

Elektrozaungerät **horizont** **equiSTOP B2** **Typ 10620** **Ser. No. > 2223160**

(Bezeichnung, Typ oder Modell, Seriennummer)

auf das sich diese Erklärung bezieht, mit den EG-Richtlinien **2002/95/EG (RoHS)**, **2002/96/EG (WEEE)** und **2004/108/EG (EMV)** übereinstimmt.

Die Beurteilung des Produktes im Bezug auf die Elektromagnetische Verträglichkeit (EMV) basiert auf folgenden Normen:

EN 55014-1:2006 + A1:2009 **EN 61000-3-2:2006 + A1:2009 + A2:2009**

EN 55014-2:1997 + Corrigendum:1997 + A1:2001 + A2:2008 **EN 61000-3-3:2008**

(Titel und/oder Nummer sowie Ausgabedatum der Norm(en) oder der anderen normativen Dokumente)

Das Gerät entspricht den Sicherheitsnormen:

EN 60335-1:2002 + A11:2004 + A1:2004 + A12:2006 + Corrigendum:2006 + A2:2006 + A13:2008

EN 60335-2-76:2005 + A1:2006 + A11:2008 + A12:2010

We **horizont gerätewerk gmbh**
Homberger Weg 4-6, D-34497 Korbach

declare under our sole responsibility that the product

Electric fence energizer **horizont** **equiSTOP B2** **Typ 10620** **Ser. No. > 2223160**

(name, type or model, lot, serial number)

to which this declaration relates is in conformity with the European Directives **2002/95/EG (RoHS)**, **2002/96/EG (WEEE)** and **2004/108/EC (EMC)**.

The product assessment concerning Electromagnetic Compatibility (EMC) is based on the following standards:

EN 55014-1:2006 + A1:2009 **EN 61000-3-2:2006 + A1:2009 + A2:2009**

EN 55014-2:1997 + Corrigendum:1997 + A1:2001 + A2:2008 **EN 61000-3-3:2008**

(title and/or number and date of publication of the standard(s) or other normative document(s))

The energizer complies with the safety standard:

EN 60335-1:2002 + A11:2004 + A1:2004 + A12:2006 + Corrigendum:2006 + A2:2006 + A13:2008

EN 60335-2-76:2005 + A1:2006 + A11:2008 + A12:2010

Nous **horizont gerätewerk gmbh**
Homberger Weg 4-6, D-34497 Korbach

déclarons sous notre seule responsabilité que le produit

Electrificateur de clôture **horizont** **equiSTOP B2** **Typ 10620** **Ser. No. > 2223160**

(nom, type ou modèle, numéro d'échantillon ou de série)

auquel se réfère cette déclaration est conforme aux Directives Européen **2002/95/EG (RoHS)**, **2002/96/EG (WEEE)** et **2004/108/CE (CEM)**.

L'appréciation du produit par rapport à sa compatibilité électromagnétique (CEM) se base sur les règlements suivants:

EN 55014-1:2006 + A1:2009 **EN 61000-3-2:2006 + A1:2009 + A2:2009**

EN 55014-2:1997 + Corrigendum:1997 + A1:2001 + A2:2008 **EN 61000-3-3:2008**

(titre et / ou numéro et date de publication de la / (des) norme(s) ou autre(s) document(s) normatif(s))

L'électrificateur correspond aux standard de sécurité :

EN 60335-1:2002 + A11:2004 + A1:2004 + A12:2006 + Corrigendum:2006 + A2:2006 + A13:2008

EN 60335-2-76:2005 + A1:2006 + A11:2008 + A12:2010

Korbach, den 10.Januar 2011

Geschäftsführer: Rechtsverbindliche Unterschrift
Managing Director: Legally binding signature
Gérant: Signature obligatoire de droit

horizont gerätewerk gmbh

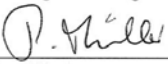
Robert Mueller